

# RENAULT ESPACE

**FULL HYBRID** E-TECH



# voyagez dans l'Espace

**Renault Espace full hybrid E-Tech réinvente le SUV de 5 ou 7 places. Son design allie silhouette fluide et lignes sculptées. Sa motorisation full hybrid E-Tech 200 ch sans recharge, son intérieur modulable et ses technologies avancées avec le toit verre panoramique opacifiant solarbay<sup>®(1)</sup> vous invitent à une approche nouvelle du voyage.**



**Avec sa motorisation full hybrid E-Tech 200 ch sans recharge, profitez d'une autonomie jusqu'à 1100 km<sup>(2)</sup>.**

**toit verre panoramique opacifiant solarbay<sup>®(1)</sup>**

**jusqu'à 943 L<sup>(3)</sup> de volume de coffre**

**984 cm<sup>2</sup> d'écrans openR et affichage tête haute<sup>(4)</sup>**

**système 4Control advanced<sup>(5)</sup>**

**jusqu'à 1100 km d'autonomie<sup>(2)</sup>**

**33 systèmes avancés d'aide à la conduite**

(1) disponible en option. (2) avec un plein d'essence selon données wltp. (3) en version 5 places, coffre de 777 L (777 dm<sup>3</sup> en norme VDA). (4) écran openR de 774 cm<sup>2</sup> et affichage tête haute de 210 cm<sup>2</sup> en option selon version. (5) de série sur esprit Alpine et Iconic.

# **menu interactif**

**01. design**

**02. vie à bord**

**03. plaisir de conduite**

**04. multimédia**

**05. systèmes avancés  
d'aide à la conduite**

**06. personnalisation**

**pdf à télécharger**

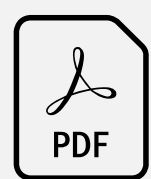

**équipements et motorisations**

## un design de caractère

Face avant ciselée, silhouette fluide, lignes racées, toit verre panoramique opacifiant solarbay<sup>®(1)</sup>, Renault Espace full hybrid E-Tech renouvelle le SUV familial.



La signature lumineuse effilée en demi-losange accentue les lignes sportives avec des projecteurs LED, et la calandre structurée crée un graphisme visuel dynamique autour de l'emblème central.



Un arrière harmonieux et raffiné grâce au design novateur des feux intégrant la technologie micro-optique. Éteints, ils créent un effet de glaçons flottants.



(1) disponible en option.

## esprit Alpine

La version esprit Alpine se reconnaît à sa teinte bleu ardoise satin et à sa calandre racée noir brillant. Les jantes alliage 20" altitude diamanté noir avec vernis fumé gris et le badge esprit Alpine signent une personnalité puissante.



On retrouve également la touche esprit Alpine dans l'habitacle : les appuie-têtes et le volant en textile enduit grainé / Alcantara® s'habillent de surpiquûres bleu, blanc, rouge, et la sellerie mixte en tissu carbone / Alcantara® est rehaussée d'un motif A brodé sur le dossier.



[configurez et commandez →](#)

## confort premium

**Éclairé par le vaste toit verre panoramique opacifiant solarbay<sup>®(1)</sup> de plus de 1 m<sup>2</sup>, profitez d'un intérieur confortable et modulable selon vos besoins.**



**Activez le solarbay<sup>®</sup> à la voix avec Google Assistant<sup>(2)</sup> ou manuellement via un bouton situé au niveau du plafonnier. Réglable sur 4 configurations d'opacité différentes, il préserve la luminosité et le confort thermique, été comme hiver.**



**Jusqu'à 984 cm<sup>2(3)</sup> d'écrans openR et affichage tête haute offrent une surface digitale embarquée haute définition. Avec le système de reconnaissance du conducteur<sup>(1)</sup>, les réglages comme la position du siège et des rétroviseurs sont automatiquement mémorisés. L'application « take a break! »<sup>(4)</sup>, exclusivité Renault via Google Play<sup>(5)</sup>, veille sur le conducteur et l'alerte dès les premiers signes de fatigue par un message sur l'écran central.**



(1) disponible en option. (2) les services connectés My Renault sont offerts pendant 8 ans. Les services connectés Google Maps et Google Assistant sont offerts pendant 3 ans ou pendant la durée de votre contrat conclu avec Mobilize Financial Services (tous contrats à l'exclusion du crédit classique). Toutes les marques Google sont la propriété de Google LLC. (3) écrans openR de 774 cm<sup>2</sup> et affichage tête haute de 210 cm<sup>2</sup> en option selon version. (4) disponible ultérieurement et uniquement avec le système de reconnaissance faciale. (5) pour télécharger des applications depuis Google Play, vous devez renseigner un compte Google dans votre profil dans openR link. L'utilisation des applications téléchargées depuis Google Play nécessite un forfait de données dédié. Le pack de services inclus à l'achat du véhicule contient un volume de 2 Go de données par mois pour 3 ans ou pendant la durée de votre contrat conclu avec Mobilize Financial services (tous contrats à l'exclusion du crédit classique). Pour l'activer, vous devez effectuer une vérification de votre identité dans votre app My Renault. Vous pouvez également partager la connexion de votre smartphone avec votre voiture.

## espace intérieur

**En version 5 ou 7 places, vos passagers arrière profitent de l'un des meilleurs espaces aux genoux de sa catégorie<sup>(1)</sup>, grâce à la banquette arrière coulissante sur 22 cm.**



**Au 2<sup>e</sup> rang, l'espace aux jambes est de 32 cm et les dossiers sont inclinables à 31°.**



**Le volume s'adapte à vos besoins : jusqu'à 943 L en version 5 places<sup>(2)</sup> avec la banquette avancée; 2 224 L<sup>(3)</sup> avec les sièges du rang 2 rabattus. Le hayon motorisé s'ouvre automatiquement<sup>(4)</sup> lorsque l'on passe le pied sous le seuil du coffre.**



**Plus de 40 L de rangements sont répartis dans l'habitacle, dont 25 L à l'avant. À l'arrière, les passagers disposent d'un accoudoir central avec des porte-gobelets et 2 prises USB-C.**



(1) source : étude A2MAC1 et Renault/2022. (2) en version 5 places, coffre de 777L (777dm<sup>3</sup> en norme VDA). (3) coffre de 1818 dm<sup>3</sup> en norme VDA. (4) disponible en option sur esprit Alpine et en série sur iconic.

**configurez et commandez →**

### 03. plaisir de conduite

# motorisation **FULL HYBRID** E-TECH

full hybrid E-Tech  
**200 ch**  
sans recharge

jusqu'à  
**80%**  
de conduite électrique  
en ville<sup>(1)</sup>

jusqu'à  
**130 km/h**  
en conduite électrique<sup>(2)</sup>

jusqu'à  
**1100 km**  
d'autonomie<sup>(3)</sup>

à partir de  
**4,8 L/100 km**  
de consommation<sup>(4)</sup>

à partir de  
**108 g/km**  
d'émissions de CO<sub>2</sub><sup>(4)</sup>



**En ville, roulez jusqu'à 80% du temps en électrique<sup>(1)</sup> et économisez jusqu'à 40%<sup>(5)</sup> de carburant. La batterie se recharge lors des phases de décélération et de freinage, pas besoin de se brancher pour recharger.**

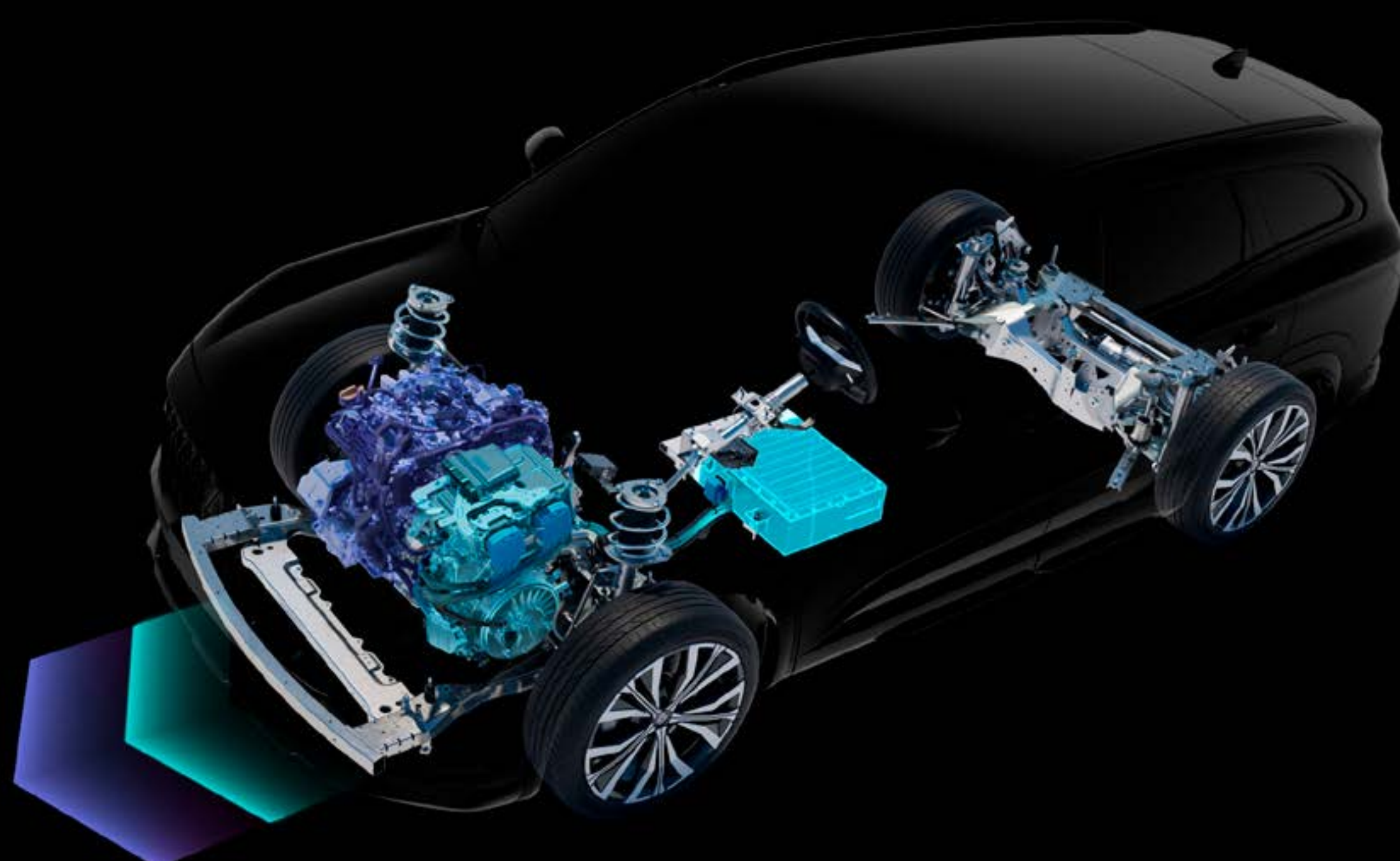

(1) résultats d'essais internes utilisant la phase urbaine (low) du wltp (Worldwide Harmonized Light Vehicles Test Cycle). % du temps de trajet, variant selon les conditions de roulage effectives (type de route, style de conduite et conditions météorologiques). (2) suivant l'état de charge de la batterie et le style de conduite/source interne Renault 2023. (3) avec un plein d'essence selon données wltp. (4) 4,8 L à 5,0 L/100 km de consommation et 107 g à 115 g/km d'émissions de CO<sub>2</sub>, valeurs homologuées selon version/selon données wltp/source utac/juillet 2022. (5) pour une motorisation full hybrid E-Tech comparée à une motorisation mild hybrid auto, selon données wltp city/source utac & idiada/septembre 2022.

## 4Control advanced<sup>(1)</sup>

Les 4 roues directrices du système 4Control advanced<sup>(1)</sup> rendent les trajectoires nettes, précises et sécurisées. Les courbes et les virages sont maîtrisés.



Le diamètre de braquage de 10,4 m s'approche de celui d'une citadine.

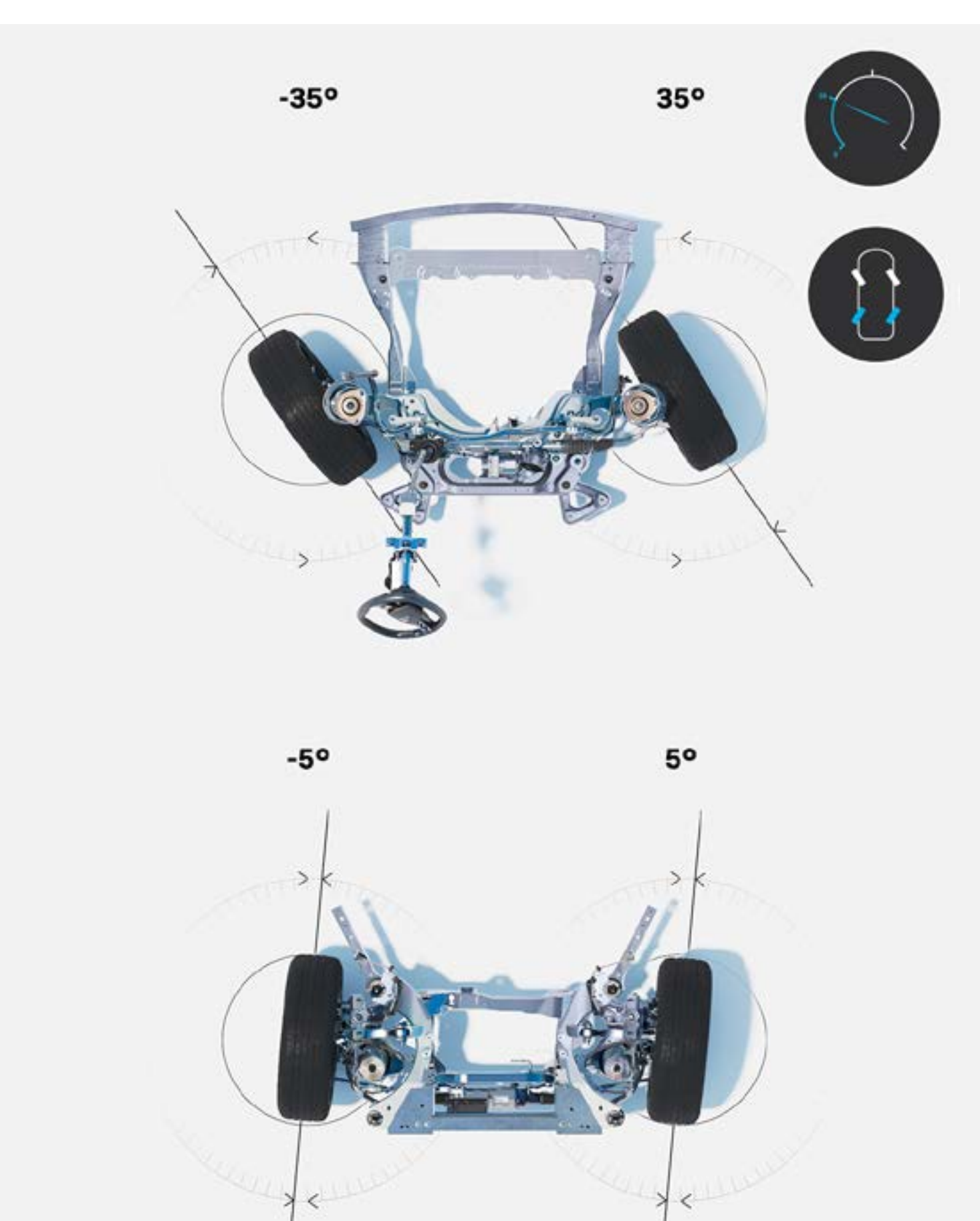

jusqu'à 50 km/h, les roues arrière tournent dans le sens opposé des roues avant pour réduire le diamètre de braquage et faciliter les manœuvres

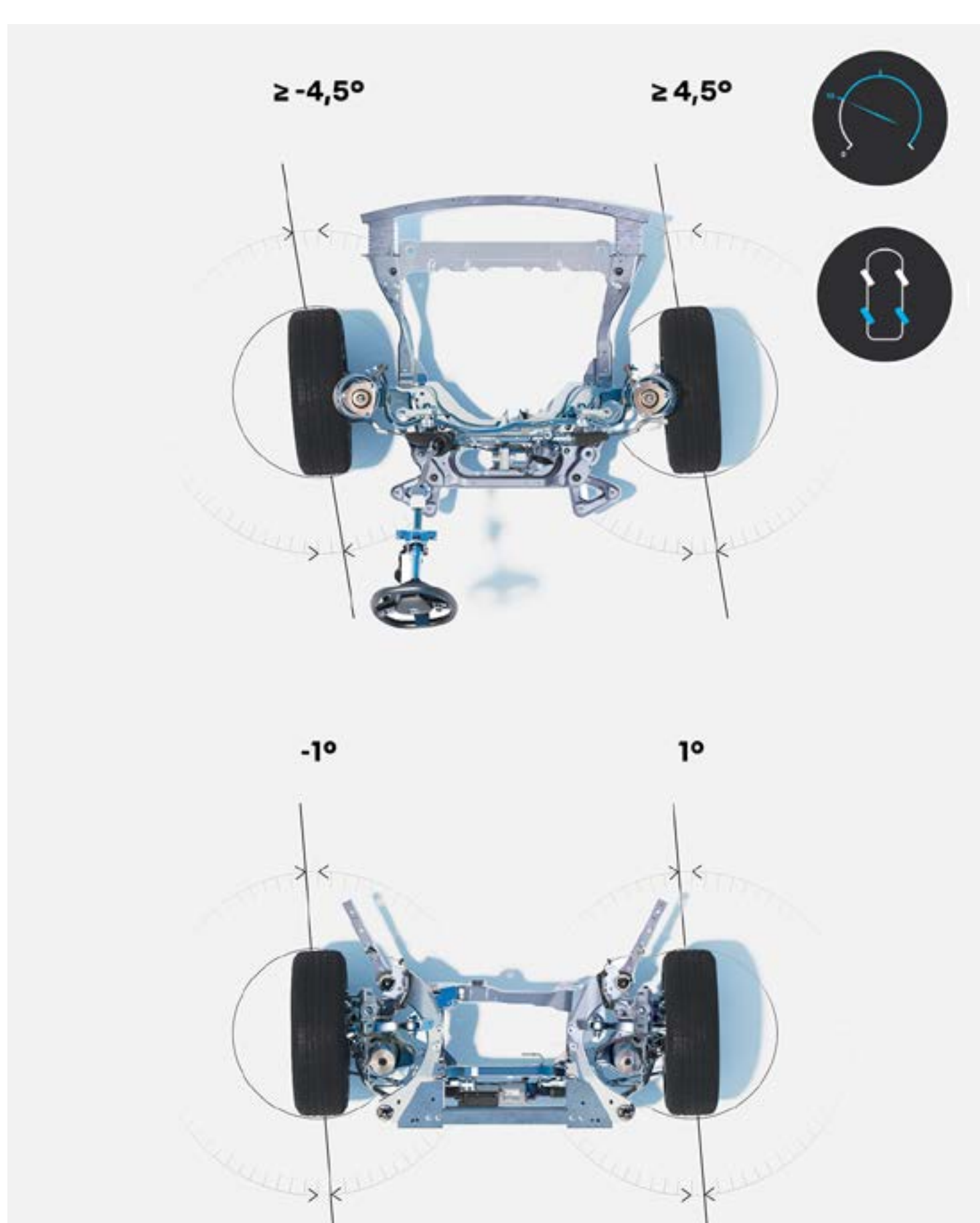

au-dessus de 50 km/h, les roues arrière tournent dans le même sens que les roues avant pour renforcer la tenue de route et améliorer la sécurité

(1) de série sur esprit Alpine et iconic.

[configurez et commandez →](#)

# système multimédia openR link avec Google intégré<sup>(1)</sup>

Offrez-vous l'une des meilleures expériences de conduite connectée avec le système multimédia openR link avec Google intégré<sup>(1)</sup>. Face à vous, 774 cm<sup>2</sup> d'écrans haute résolution vous donnent accès à un large éventail de services et de contenus connectés.



Canal+, TF1+, Nextory, Radio France, SongPop for Renault, Amazon Music et plus de 100 applications<sup>(2)</sup> avec des contenus exclusifs sont disponibles via Google Play<sup>(2)</sup>.



Avec **Canal+**, retrouvez des grands moments en direct, vos émissions en replay, découvrez nos recommandations sur tous vos écrans : cinéma, séries, sport, docs, programmes kids et plus dans l'app **Canal+**.



**Waze** est une application de navigation basée sur une communauté qui partage des informations en temps réel. Avec Waze, vous roulez plus sereinement.



Découvrez **Nextory**, l'application ultime pour les passionnés de lecture. Profitez d'un accès aux livres audio, ebooks, de presse, etc. Que vous soyez adepte de romances envoûtantes, de thrillers palpitants, ou que vous recherchiez des articles de presse captivants, Nextory a le contenu qu'il vous faut.



**Kabriol** est le premier guide touristique audio-géolocalisé pour enfants. Des centaines d'histoires et d'infos géolocalisées pour s'occuper en voiture.



**Vivaldi browser** est un navigateur Web efficace, rapide et respectueux de votre vie privée.



Prêts à jouer ? Quiz, devinettes et défis vous attendent ! Avec Renault et **Les Incollables**<sup>®</sup>, voyager est un moment de partage pour toute la famille.



**Sybel** est une plateforme unique pour retrouver vos podcasts favoris, découvrir des créations originales exclusives, des livres audio, des documentaires inédits.



Profitez gratuitement et en illimité de 30 000 heures de grand spectacle : films, séries, divertissements, documentaires, programmes jeunesse, dessins animés... et de nos 5 chaînes TV en direct : TF1, TMC, TFX, TF1 Séries Films et LCI. Depuis votre TV, votre mobile, et maintenant votre Renault, **TF1+** c'est le nouveau streaming gratuit, partout et tout le temps !



L'application **Radio France** arrive gratuitement à bord des véhicules Renault équipés du système OpenR Link. Une expérience inédite s'offre aux auditeurs avec l'écoute des 7 radios nationales et 44 radios locales de Radio France, une offre musicale incomparable et un accès à une collection inégalée de podcasts pour toute la famille.



Donnez du rythme à vos voyages en voiture avec notre jeu musical **SongPop for Renault**. Jouez tous ensemble en famille ou entre amis et redécouvrez les meilleurs titres musicaux !



Prenez la route et écoutez des playlists, et plus encore, sur **Amazon Music**, inclus dans votre abonnement Amazon Prime.



Retrouvez toute l'actu sportive en direct dans votre voiture grâce à l'app **L'Équipe for Renault**.



Découvrez les histoires qui vous entourent grâce aux bulles sonores géolocalisées de **Karacal**. Faites de chaque trajet une nouvelle aventure.

(1) Les services connectés My Renault sont offerts pendant 3 ans ou pendant 8 ans. Les services connectés Google Maps et Google Assistant sont offerts pendant 3 ans ou pendant la durée de votre contrat conclu avec Mobilize Financial Services (tous contrats à l'exclusion du crédit classique). Toutes les marques Google sont la propriété de Google LLC. (2) pour télécharger des applications depuis Google Play, vous devez renseigner un compte Google dans votre téléchargeur openR link. L'utilisation des applications téléchargées depuis Google Play nécessite un forfait de données dédié. Le pack de services inclus à l'achat du véhicule contient un volume de 2 Go de données par mois pour 3 ans ou pendant la durée de votre contrat conclu avec Mobilize Financial services (tous contrats à l'exclusion du crédit classique). Pour l'activer, vous devez effectuer une vérification de votre identité dans votre app My Renault. Vous pouvez également partager la connexion de votre smartphone avec votre voiture.

**« Hey Google... » Parlez-lui pour planifier un trajet, changer de mode de conduite ou régler la température. L'assistant vocal<sup>(1)</sup> est à votre écoute.**



**Route fermée, nouveau sens de circulation, travaux, Google Maps<sup>(1)</sup> vous assure une navigation précise même en cas de perte de réseau.**



(1) les services connectés My Renault sont offerts pendant 8 ans. Les services connectés Google Maps et Google Assistant sont offerts pendant 3 ans ou pendant la durée de votre contrat conclu avec Mobilize Financial Services (tous contrats à l'exclusion du crédit classique). Toutes les marques Google sont la propriété de Google LLC.

# Harman Kardon® le son haute-fidélité

Immergez-vous dans une ambiance sonore digne d'un auditorium. La répartition optimale des 12 haut-parleurs du système Harman Kardon®<sup>(1)</sup> de 485 W, dans les panneaux de porte, sur les côtés du tableau de bord et dans le coffre, garantit une qualité d'écoute exceptionnelle pour tous les passagers, quel que soit leur emplacement.

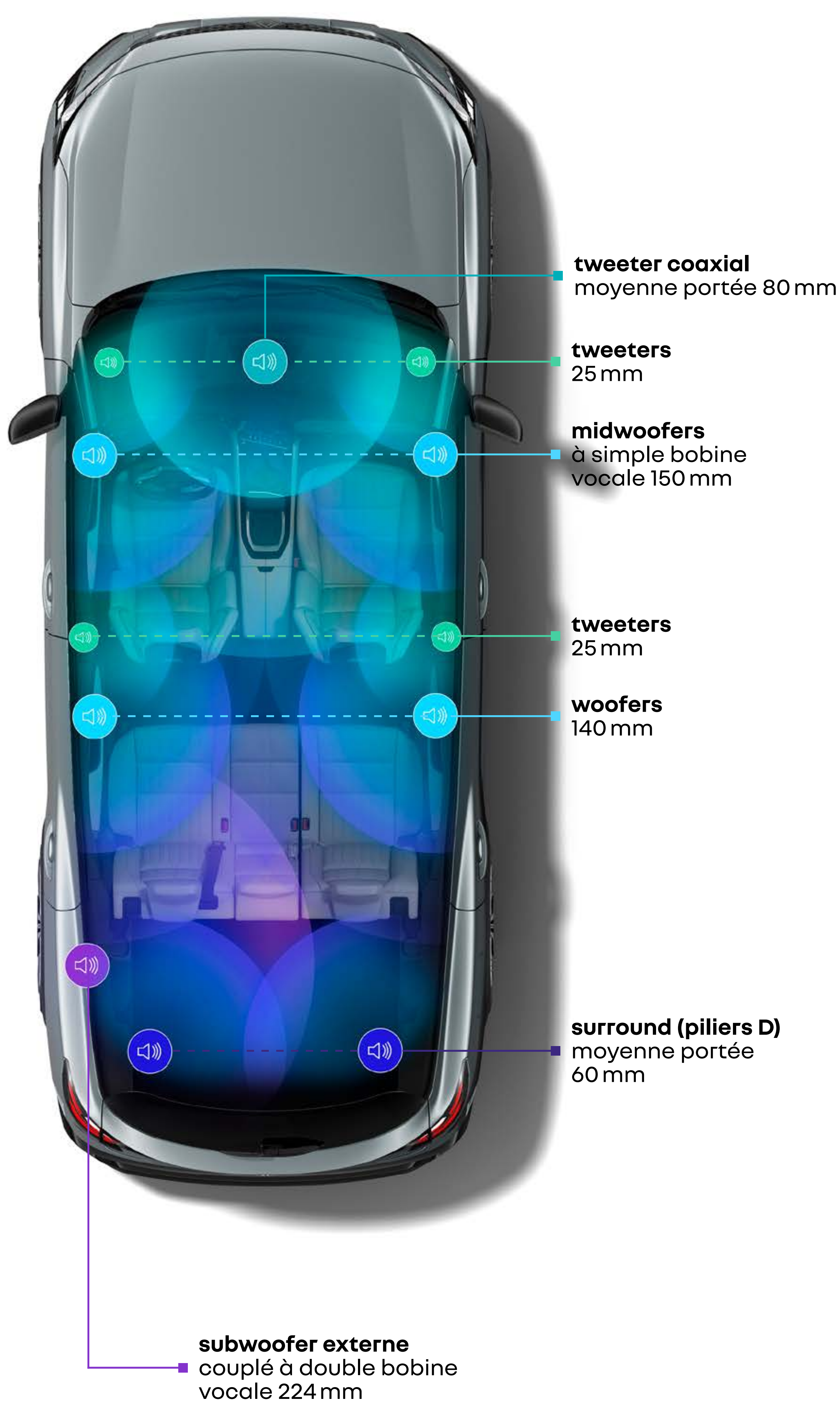

(1) disponible en option.

**configurez et commandez →**

## 05. systèmes avancés d'aide à la conduite



# 33 systèmes avancés d'aide à la conduite

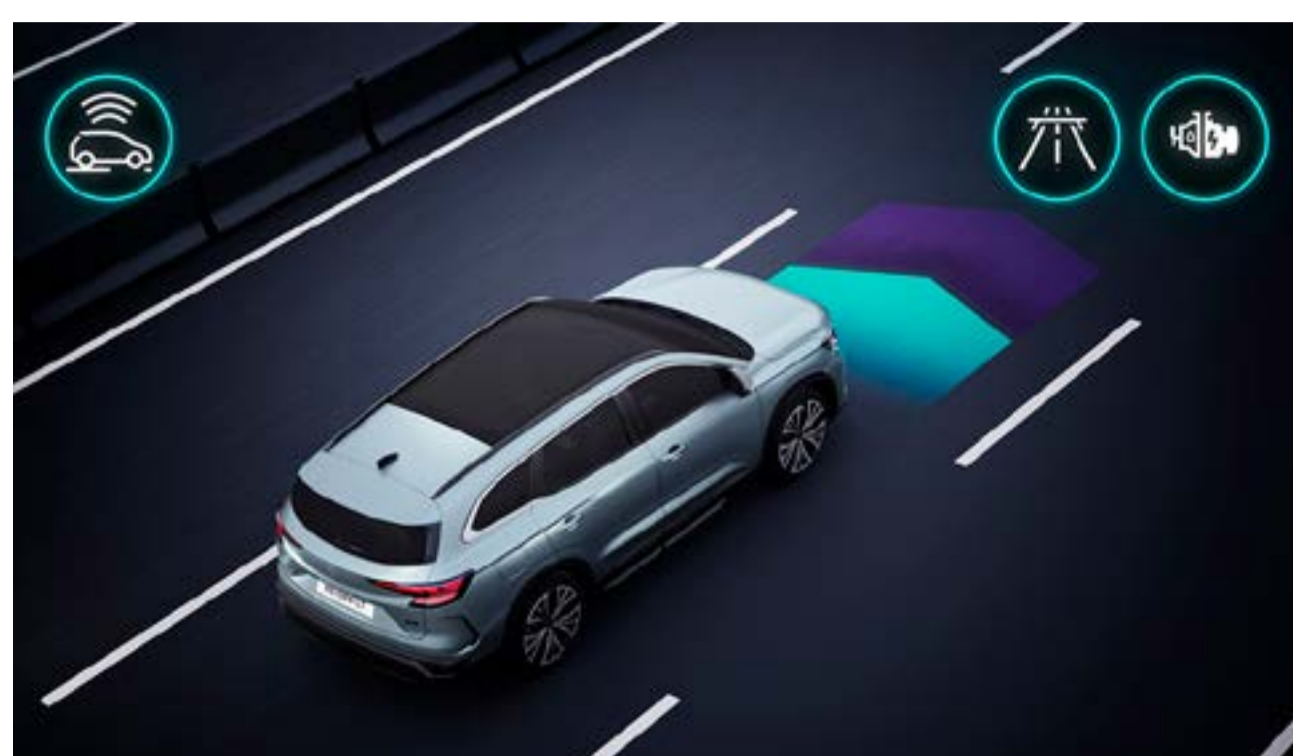

### conduite hybride prédictive

Votre voiture anticipe la conduite thermique, hybride ou 100% électrique, en analysant en continu votre trajet pour savoir quand vous traverserez une ville ou si vous risquez de rencontrer une topographie particulière ou un embouteillage. Vous améliorez ainsi votre consommation et les performances de votre véhicule.

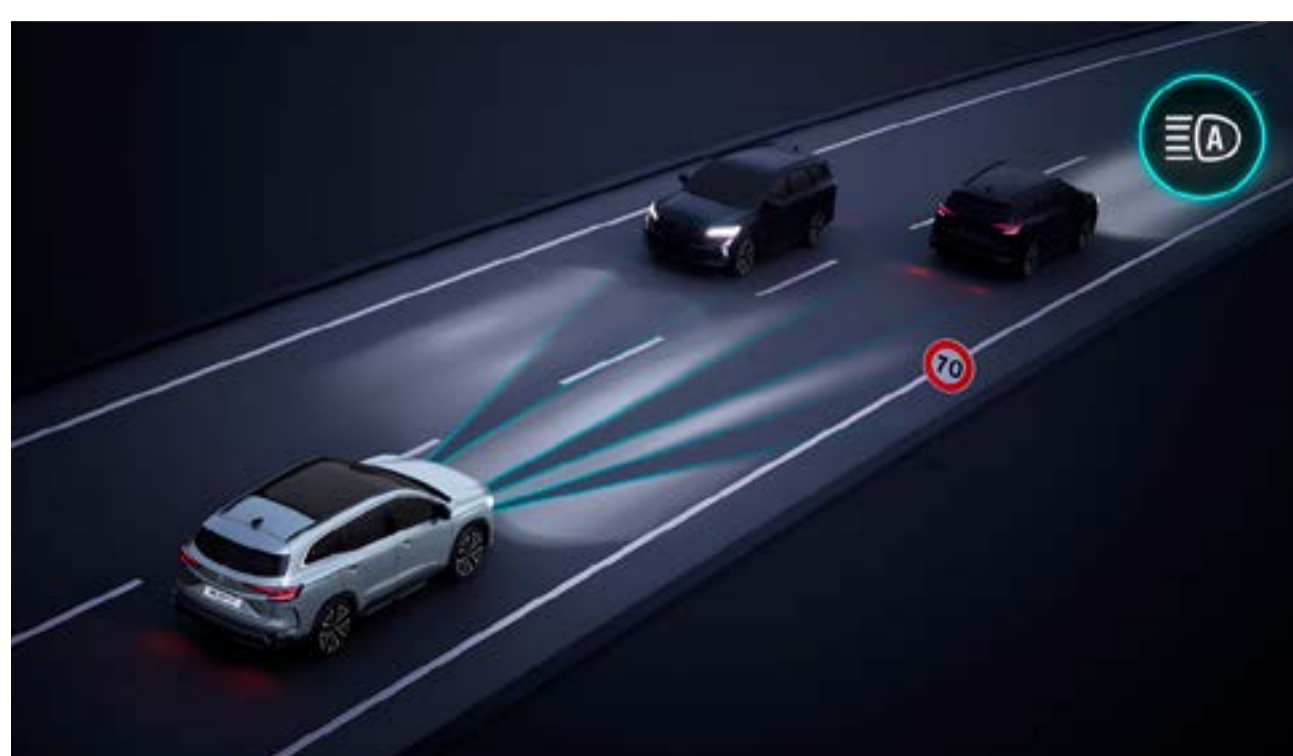

### feux LED matrix vision

Le système ajuste automatiquement la forme du faisceau lumineux à la situation du trafic et à la météo pour éviter l'éblouissement et optimiser la vision nocturne.

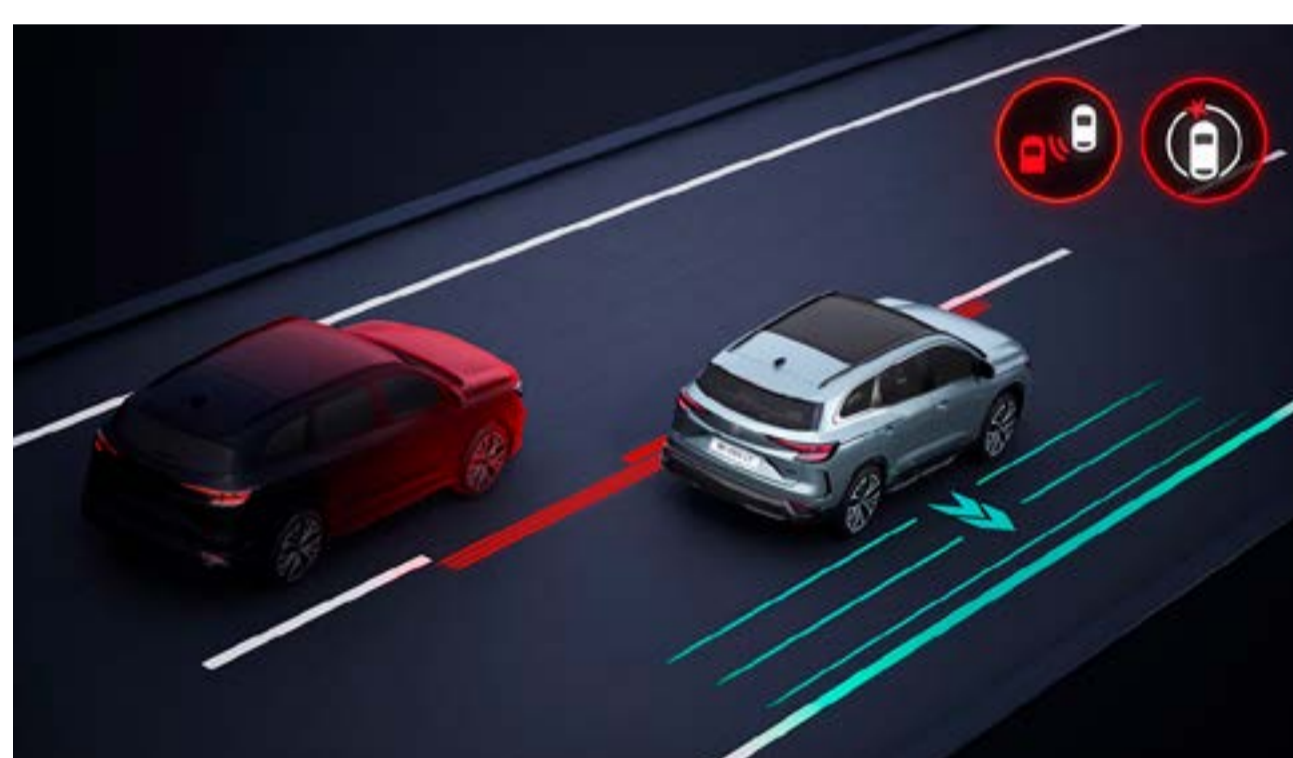

### détection arrière avec correction trajectoire d'urgence

Le véhicule vous avertit d'une collision potentielle avec un véhicule qui dépasse dans la voie adjacente du véhicule lors des manœuvres de changement de voie. Si une collision est probable, il effectue une correction automatique d'urgence de la trajectoire.

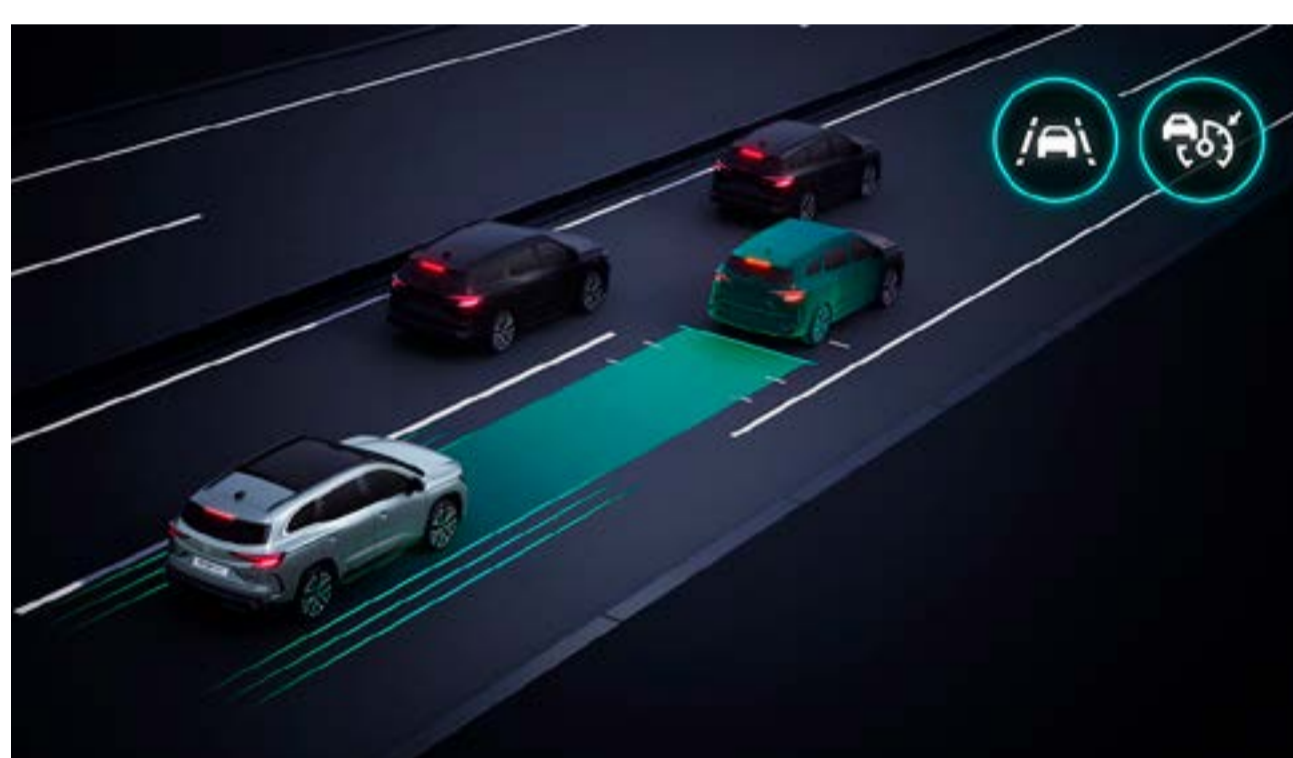

### active driver assist

Le système de conduite assistée régule automatiquement la vitesse, maintient les distances de sécurité et assure le centrage de Renault Espace dans sa voie. En trafic ralenti, le mode Stop & Go gère automatiquement les arrêts et redémarrages pour une conduite fluide et sans effort.



### caméra 3D vision 360°

Les 4 caméras, dont les images reconstituent l'environnement direct du véhicule à 360°, vous permettent d'exécuter vos manœuvres sans effort.



### freinage d'urgence automatique en marche arrière

Il détecte les obstacles à l'arrière et stoppe le véhicule automatiquement en cas de danger.

### aide à la conduite

- active driver assist
- affichage tête haute 9,3"
- aide au démarrage en côte
- alerte de distance de sécurité
- assistance de stabilité remorque
- assistant eco-conduite prédictif
- commutation automatique des feux de route/croisement
- conduite hybride prédictive<sup>(1)</sup>
- feux LED adaptive vision (avec fonction antibrouillard intégrée)
- feux LED matrix vision
- limiteur de vitesse
- régulateur de vitesse adaptatif
- régulateur de vitesse adaptatif intelligent<sup>(1)</sup>

### aide au parking

- aide au parking arrière
- aide au parking avant
- aide au parking latéral
- caméra de recul
- caméra 3D vision 360°
- parking mains-libres

### aide à la sécurité

- alerte de franchissement de ligne
- alerte de sortie sécurisée des occupants
- avertisseur d'angle mort
- avertisseur de sortie de stationnement en marche arrière
- assistant de maintien dans la voie
- assistant d'arrêt d'urgence
- détection arrière avec correction de trajectoire d'urgence
- détection avant avec correction de trajectoire d'urgence
- freinage automatique d'urgence urbain/inter-urbain, piétons et cyclistes.
- freinage automatique d'urgence aux intersections
- freinage automatique d'urgence en marche arrière
- reconnaissance des panneaux de signalisation
- reconnaissance des panneaux de signalisation avec alerte de survitesse<sup>(1)</sup>
- système de surveillance de l'attention du conducteur

(1) inclus pendant 3 ans.

**configurez et commandez →**

## 06. personnalisation

# teintier



**bleu nocturne (pm)**



**bleu ardoise satin<sup>(1)</sup> (s)**



**blanc nacré (n)**



**gris bleuté baltique (pm)**



**noir étoilé (pm)**

pm : peinture métallisée

s : satiné

n : nacré

(1) disponible uniquement en version esprit Alpine.  
photos non contractuelles

**configurez et commandez →**

## 06. personnalisation

# techno



- banquette arrière coulissante sur 22 cm
- hayon motorisé
- openR link 12" : système multimédia connecté avec Google intégré



sellerie mixte textile enduit grainé/tissu gris clair avec motif embossé



jante alliage 19" diamanté noir komah

toutes les marques Google sont la propriété de Google LLC.

## 06. personnalisation

# esprit Alpine



- 4Control advanced
- badge esprit Alpine
- barres de toit noir matifié



sellerie mixte tissu carbone Alcantara®  
surpiqûres bleu, blanc, rouge



jante alliage 20" altitude diamanté noir  
brillant avec vernis fumé gris

## 06. personnalisation

# iconic



- 4Control advanced
- sièges avant électriques et chauffants avec réglage lombaire conducteur
- active driver assist avec fonction d'arrêt d'urgence



sellerie textile enduit grainé noir titane perforée avec surpiqûres noires<sup>(1)</sup>



sellerie textile enduit grainé gris sable clair perforée avec surpiqûres marron et joncs ambrés



jante alliage 20" effie diamanté noir

(1) disponible en option.

**configurez et commandez →**

## 06. personnalisation

# accessoires



### **coussins grand confort sur appuie-tête, accoudoir nomade arrière et tablette rabattable sur système multifonction**

Optez pour des coussins grand confort sur appuie-tête assortis à la sellerie et un accoudoir Renault transformable en sac à dos. Ajoutez une tablette rabattable, interchangeable avec un support pour une tablette numérique, un cintre ou un crochet porte-sac, pour améliorer le confort des passagers.



### **protections arrière pour siège auto**

Installez confortablement votre enfant tout en protégeant votre habitacle des traces de pieds et des salissures grâce aux protections conçues pour la banquette arrière et le dossier des sièges avant.

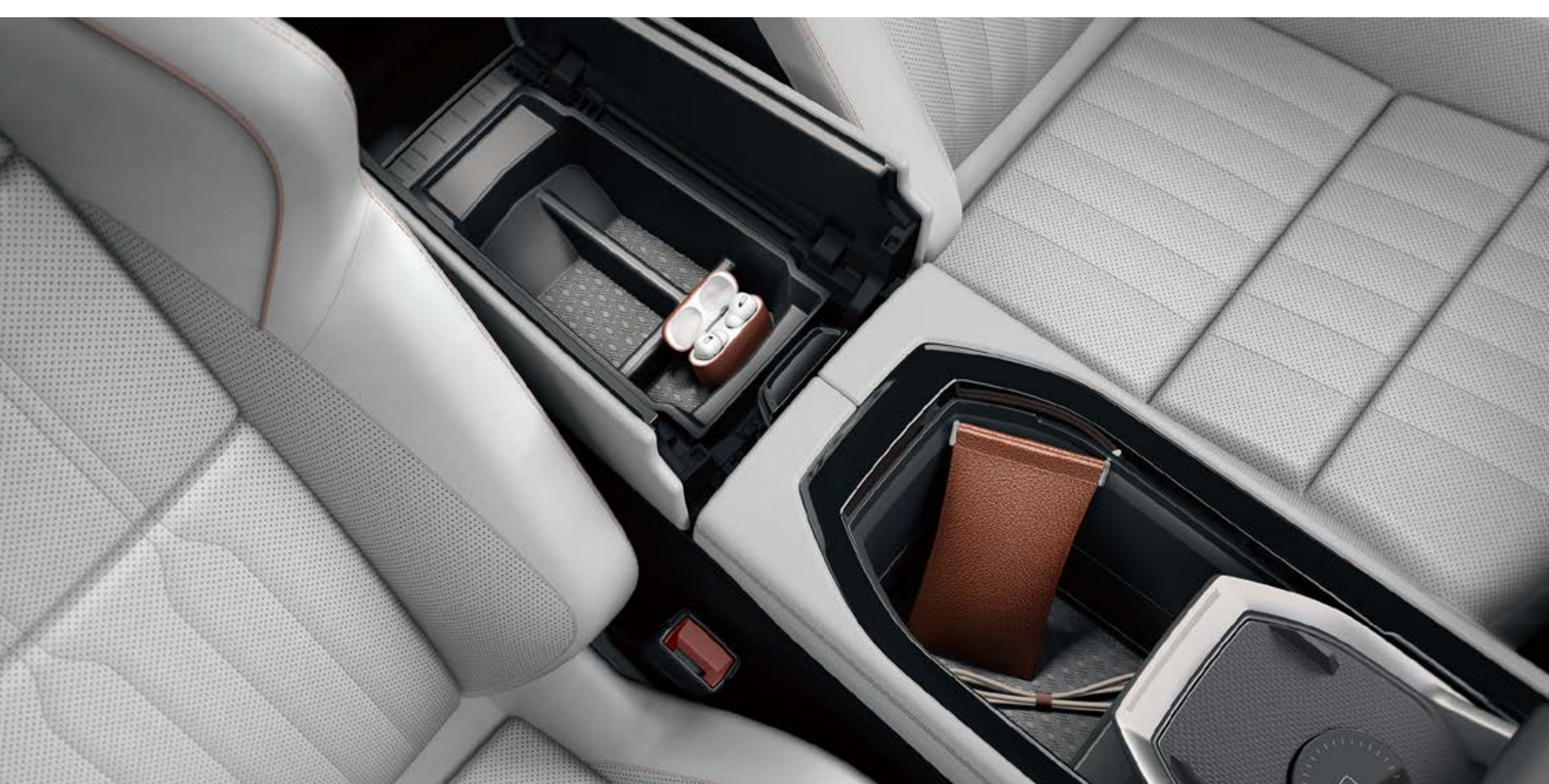

### **organisateur et tapis de console centrale**

Optimisez l'espace de rangement de votre habitacle avec un accessoire 2 en 1, doté d'un tapis antidérapant et anti-rayure à l'avant et d'un organisateur amovible à l'arrière. Ce dernier garde vos objets essentiels rangés à portée de main dans trois compartiments, tout en exploitant la profondeur du bac pour offrir un rangement à deux étages.



### **double plancher, double coffre avec rangements**

Pour un chargement sans compromis, optez pour le coffre aero cargo box™ Renault d'une capacité de 310 L, conçu pour préserver l'aérodynamisme du véhicule. Ce système polyvalent peut se transformer en porte-vélos et se monte sur la gamme d'attelages Espace, offrant une flexibilité maximale selon vos besoins.



### **aero cargo box™ Renault et porte-vélos sur attelage**

Pour un chargement sans compromis, optez pour le coffre aero cargo box™ Renault d'une capacité de 310 L, conçu pour préserver l'aérodynamisme du véhicule. Ce système polyvalent peut se transformer en porte-vélos et se monte sur la gamme d'attelages Espace, offrant une flexibilité maximale selon vos besoins.



### **packs de personnalisation extérieure et marchepieds**

Le pack de personnalisation extérieure et marchepieds, sublime Renault Espace en habillant les bas de bouclier gris clair ou effret carbone et les coques de rétroviseur. Complétez le look avec les marchepieds premium, qui facilitent l'accès aux accessoires sur le toit et protègent la carrosserie des petits impacts du quotidien.

**configurez et commandez →**

## 06. personnalisation

# motorisation

### full hybrid E-Tech 200 ch

#### énergie

full hybrid + essence sans plomb (E10)

#### puissance maximale kW CEE (ch) / régime (tr/min)

147 (200 ch) / 4 500 tr/min

#### couple maximal (N.m CEE) / régime (tr/min)

205 + 205 (non cumulable) / 1750 à tr/min

#### batterie

#### type

lithium-ion

#### performances

#### vitesse maximale (km/h)

180

#### 0 - 100 km/h (s)

8,8

#### reprise : 80 km/h à 120 km/h (s)

5,8



**téléchargez le pdf (6Mo)  
des motorisations**

# dimensions et volumes

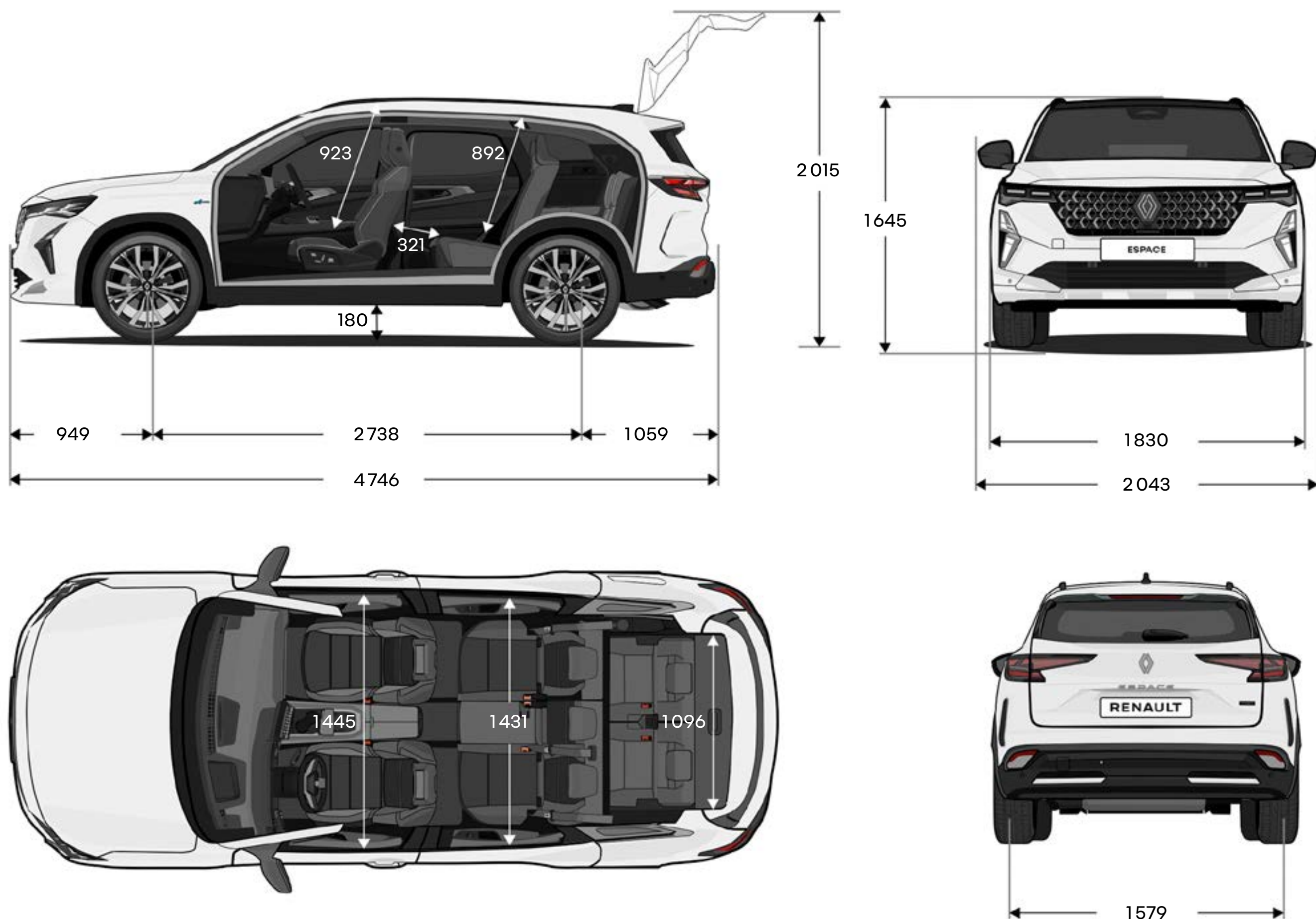

## volume de coffre (en litres)

	full hybrid E-Tech	
	5 places	7 places
configuration 2 places assises	2224	2054
configuration 5 places assises (banquette coulissante avancée au maximum)	943	782
configuration 5 places assises (banquette coulissante reculée au maximum)	692	520
configuration 7 places assises	-	212

dimensions en mm

**configurez et commandez →**

**human first program est un programme de sécurité complet développé par Renault en collaboration avec des chercheurs, des experts et les sapeurs-pompiers.**

**parce que la sécurité routière concerne l'ensemble des usagers de la route, qu'ils soient piétons, cyclistes, automobilistes, human first program by Renault s'engage à :**

- 1. prévenir les accidents en développant des équipements de sécurité et systèmes avancés d'aide à la conduite et à la sécurité**

jusqu'à 33 systèmes avancés d'aide à la conduite / plus de 60 équipements de sécurité, jusqu'à 7 airbags, sièges enfants (Isofix), solution Renault Fixe4sure / plus de 2 000 brevets liés à la sécurité déposés depuis 1970

- 2. prendre en charge les accidents en s'appuyant sur des innovations mises au point avec les sapeurs-pompiers**

QRescue / Fireman Access / plus de 5 000 pompiers formés depuis 10 ans dans 20 pays dans le monde / environ 400 voitures données par an pour leurs formations

- 3. réduire le nombre d'accidents et leur gravité en investissant massivement sur la R&D**

safety score / safety coach / services connectés / big data / systèmes d'intelligence artificielle et de cybersécurité

**en savoir plus sur human first program**

# **Renault care service**

**Remplacer le nécessaire, au bon moment. Grâce à ses fonctionnalités de maintenance connectée et prédictive, l'entretien de votre Renault Espace full hybrid E-Tech est facilité. Et grâce à l'app My Renault, devis, rendez-vous en ligne ou encore historique de maintenance sont à portée de main.**

**Grâce au service maintenance connectée, vous serez prévenu de l'échéance de la maintenance programmée de votre véhicule et alerté de manière proactive lorsque celui-ci nécessitera un passage en atelier. Vous pouvez également consulter en temps réel la santé de votre véhicule dans votre espace My Renault. De plus, Renault a mis en place des mécanismes de prédiction d'usure de pièces qui permettent d'informer le client de l'état des freins ou encore de la batterie, et de proposer, si nécessaire, leur remplacement.**

**[en savoir plus sur Renault care service](#)**



Tout a été fait pour que le contenu de la présente brochure soit exact et à jour à la date de divulgation. Ce document a été réalisé à partir de préséries ou de prototypes. Dans le cadre de sa politique d'amélioration continue des produits, Renault se réserve le droit, à tout moment, d'apporter des modifications aux spécifications et aux véhicules et accessoires décrits et représentés. Ces modifications sont notifiées aux concessionnaires Renault dans les meilleurs délais. Selon les pays de commercialisation, les versions peuvent différer, certains équipements peuvent ne pas être disponibles (de série, en option ou en accessoire). Veuillez consulter votre concessionnaire local pour recevoir les informations les plus récentes. En raison des limites attachées au support, les couleurs reproduites dans le présent document peuvent légèrement différer des couleurs réelles de la peinture ou des matières de garniture intérieure. Tous droits réservés. La reproduction sous quelque forme ou par quelque moyen que ce soit de tout ou partie de la présente brochure est interdite sans l'autorisation écrite préalable de Renault.

Publicis - crédits photo : He&Me, © Renault Marketing 3D-Commerce - Mars 2026.  
 Renault s.a.s. société par actions simplifiée au capital de 533 941 113,00 € / 122-122 bis avenue du Général Leclerc  
 92100 Boulogne-Billancourt Cedex - R.C.S. Nanterre B 780 129 987 / tél. : 0806 00 20 20.



Renault recommande 

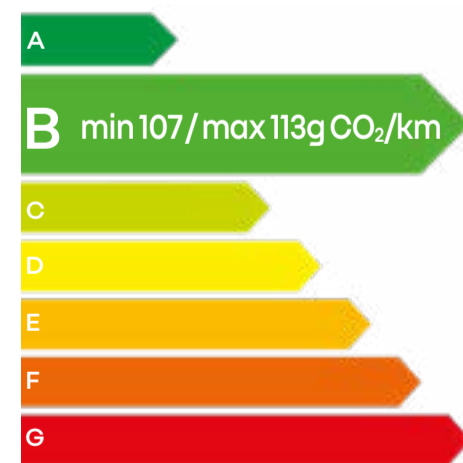

privilégiez la marche ou le vélo #SeDéplacerMoinsPolluer au quotidien,  
 prenez les transports en commun #SeDéplacerMoinsPolluer  
 pensez à covoiturer #SeDéplacerMoinsPolluer

**configurez et commandez →**